

オーロラ フラットディスプレイ用ハンガー

天吊リツインタイプ

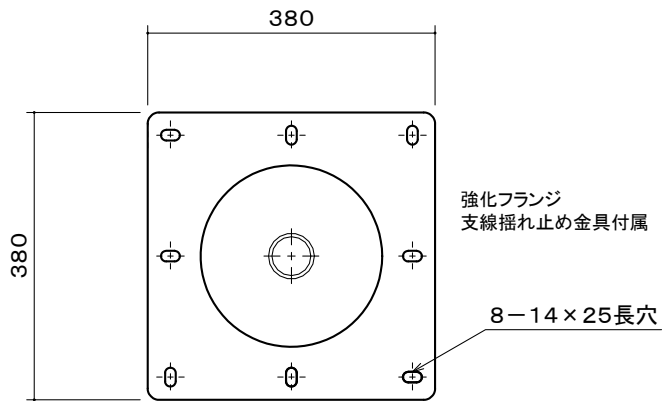

天吊リツインタイプ使用パーツ内訳

- PHツイン本体×1(上板×1/受け金具×2)
- 強化フランジ×1
- パイプ×1
- ベース金具×2

※1 モニター傾斜調整3段階(0° 10° 20°)可。

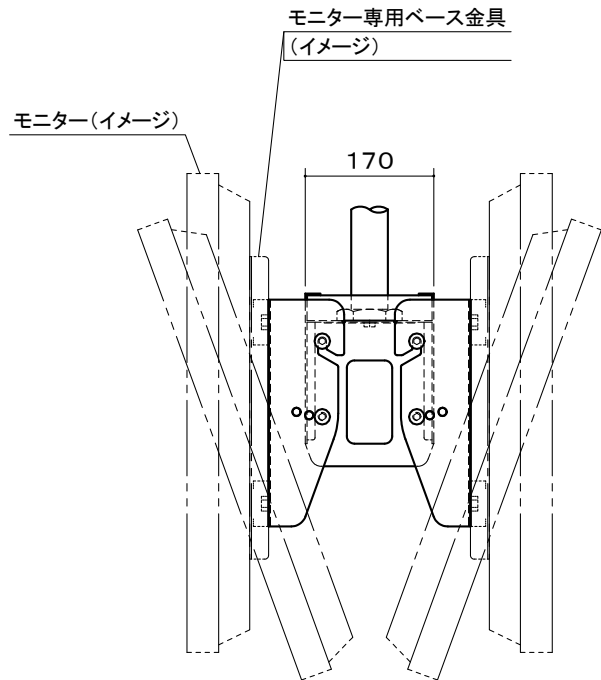
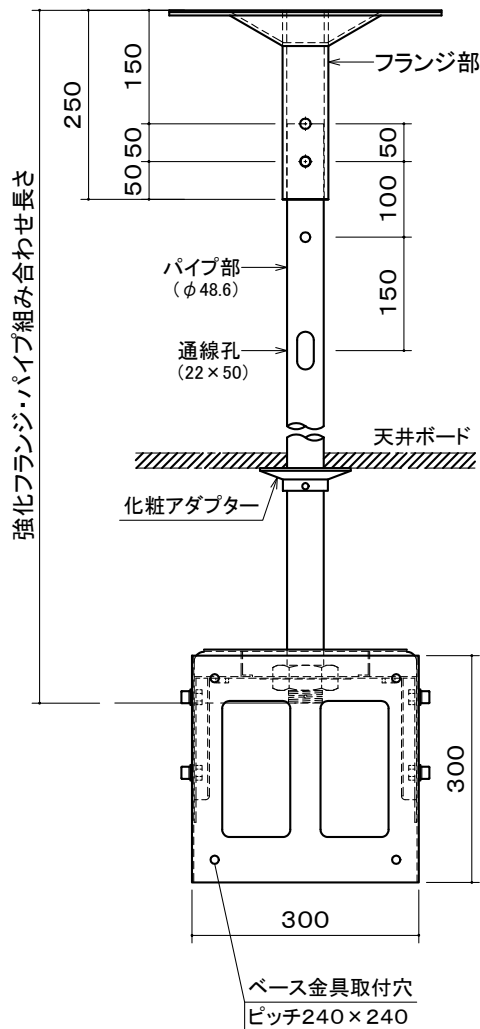

本 体	SPCC t2.3
	スエードトーンダークグレー 粉体塗装
質 量	本体:8.0kg

図 番

8K0301KI

尺 度

単位 mm



株式会社 共栄商事

型 名

PHツイン
(強化フランジ・パイプ)(ベース金具品番)